

小径 手動ダンパー [SS・SUS] [一般産業用] 耐熱 200℃  
EVDF-□□□A EHS [SS] EVDF-□□□A EHU [SUS]

栄進空調株式会社

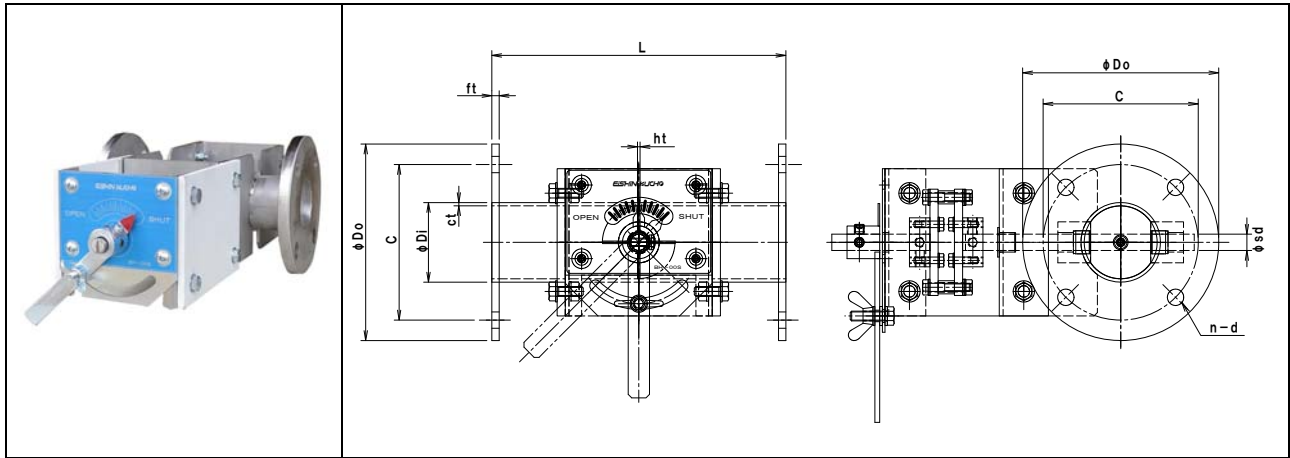

鋼板製 EVDF-□□□A EHS

形式	φDI	φDO	C	n-d	L	ft	ct	ht	φsd
EVDF- 40A EHS	48.6	120	95	4-10	180	4.5	2.0	1.6	10
EVDF-50A EHS	60.5	130	105	4-10	180	4.5	2.0	1.6	10
EVDF-65A EHS	76.3	155	130	4-12	180	6.0	2.0	1.6	10

ステンレス製 EVDF-□□□A EHU

形式	φDI	φDO	C	n-d	L	ft	ct	ht	φsd
EVDF- 40A EHU	48.6	120	95	4-10	180	4.5	2.0	1.5	10
EVDF-50A EHU	60.5	130	105	4-10	180	4.5	2.0	1.5	10
EVDF-65A EHU	76.3	155	130	4-12	180	6.0	2.0	1.5	10

小径 バタフライ・ダンパーの特長

- ✦ ダンパー本体は鋼管製(パイプサイズ)
- ✦ 仕 上 : SS 製 亜鉛メッキ (錆止め+シルバー塗装)  
SUS製 溶接部酸洗い仕上げ
- ✦ フランジ仕様 : プレートフランジ式
- ✦ 全閉リーク率 : 通 常 3~5%  
気密仕様 1~3% 加工精度を上げメタルタッチにて極力密閉性を上げます。
- ✦ 外部気密仕様 : シャフト部“O”リング仕様  
スタッキングボックスによるグランドパッキン式も可能です。
- ✦ 耐 熱 温 度 : 200℃用
- ✦ 静 圧 : 2.0KPa
- ✦ 操作ハンドル : BH-00S (ロックハンドル式) SS製  
オールステンレス製は別途御指定下さい。

\* 本製品は屋内仕様、清浄空気用です、排ガス等腐食性ガスについては別途お問い合わせ下さい。